

Б.Д. БАЗАРОВ



ТАИНСТВА И ПРАКТИКА  
ШАМАНИЗМА



ЧЕЛОВЕК  
ВО ВРЕМЕНИ  
И ПРОСТРАНСТВЕ

ᠪᠠᠵᠠᠷᠣᠪᠤ  
ᠲᠠᠢᠨᠰᠤᠮᠤᠨᠢᠵᠢ  
ᠰᠠᠮᠠᠨᠢᠵᠢ  
ᠲᠠᠢᠨᠰᠤᠮᠤᠨᠢᠵᠢ  
ᠰᠠᠮᠠᠨᠢᠵᠢ



ИНСТИТУТ МОНГОЛОВЕДЕНИЯ,  
БУДДОЛОГИИ И ТИБЕТОЛОГИИ СО РАН

Б.Д. БАЗАРОВ

**ТАИНСТВА  
И ПРАКТИКА  
ШАМАНИЗМА**

Книга 3

**ЧЕЛОВЕК  
ВО ВРЕМЕНИ  
И ПРОСТРАНСТВЕ**

Ответственный редактор  
профессор *Л.Л. Абаева*

Улан-Удэ  
Издательство Бурятского госуниверситета  
2009

## От редактора

Традиционная религиозная культура бурят является частью огромного общечеловеческого комплекса архаичных воззрений, верований, обрядов, истоки которых уходят далеко в глубь тысячелетий.

В данной книге на большом эмпирическом, фактологическом и теоретическом материале анализируется шаманская культура в социо- и этнокультурной традиции бурятского этноса.

Большинство исследователей-шаманологов придерживается мнения, что шаманизм – это целый религиозный комплекс универсальных традиций и практически, как показывает теория и практика культурогенеза шаманской традиции, все социумы планеты на всех континентах в разных формах и под разными терминами в своем этносоциальном развитии прошли сквозь ту религиозную традицию, именуемую в современный период шаманизмом. Его, т.е. шаманизм, не без оснований можно считать самой ранней религией человечества, сохранившейся вплоть до наших дней и во многих случаях составившей конкуренцию мировым религиям.

Автор на примере многочисленных шаманских обрядов, ритуалов и призываний раскрывает проблемы эволюции и консервации сохранения архаичных традиционных верований бурят. Достаточно убедительно показана специфичная шаманская картина мира.

Исследования шаманской культуры в этнокультурном, этносоциальном и социокультурном аспектах позволили автору выявить основные тенденции и характеристики шаманизма как социокультурного феномена не только на ранних этапах становления шаманской культуры бурят, но также проследить ее эволюцию и репрезентативность в современный период.

Место шаманской культуры и шаманских сообществ, по последним теориям религиоведения и философской антропологии в гражданском обществе, в основном определяется уникальным мировоззрением, доктриналь-

ными и институциональными критериями. Шаманская культура – это не только сложная и комплексная картина мира, но и социальная и этнокультурная жизнь социума.

Традиционная шаманская культура в какой-то степени представляет собой некий стабилизирующий фактор устойчивости и консервации этнической идентификации. Не только бурят, но и всей монгольской метаэтнической общности. Поэтому работа Б.Д. Базарова весьма актуальна, и, кажется, заинтересует не только профессиональных исследователей – шаманологов, этнографов и культурологов, но и широкий круг читателей.

*Л.Л. Абаева*  
доктор исторических наук, профессор

## ПРЕДИСЛОВИЕ

Настоящее издание является третьей книгой монографии «Таинства и практика шаманизма» и ее составной частью и тематическим продолжением. Для того чтобы понять и объяснить, осмыслить и обосновать с полной классификацией суть шаманизма, исследователям-шаманологам желательно побыть в шкуре шамана-практика, научиться проникать в ее табуированную часть, достичь определенного уровня совершенства, чтобы владеть составными частями человеческой сути: сознанием, энергией и физическим телом. На уровне эмпирического осмысления шаманизм постичь невозможно. Известный ученый религиовед Т.М. Михайлов пишет: «История шаманизма в Прибайкалье и Забайкалье прослежена с древности до XVIII века. Последующие этапы истории бурятского шаманизма, его структуры и социальные функции, влияние на него буддизма и христианства, трансформация в годы Советской власти и, наконец, современное его состояние оставались не освещенными. Специалистами-учеными освещены многие стороны и детали бурятского шаманизма в целом, однако его структура, связи с социальной системой и функциональные действия в этой системе не исследованы» [30, с. 30].

Наряду с этим следует понимать, что ни один шаман не будет нарушать присягу, каноны своей профессии, он обязан придерживаться их вне зависимости от своих желаний и помыслов. Мною сделана попытка, максимально обходя табу, показать доступную для читателя часть теории шаманизма. Опираясь на практический опыт путем возможного и допустимого обхода табуированной части этой теории, без которой ее полной классификации достичь невозможно, мне, полагаю, удалось в какой-то степени прийти к взаимоувязке основных частей состава бурятского, исконного и неламаизированного, шаманизма, и эта точка зрения видится в следующем:

1. Человек во времени и в пространстве – основной побудитель фактора духовности как исходная точка во Вселенной в основе религии, и ее традиций.

2. Миф, мифология и их классификация в бурят-монгольском шаманизме с их текстовыми мифопоэтическими частями, героикой, устнотворческим жанром находят свое олицетворение в шаманской поэзии, фольклоре, в гимнах, в качестве особых субстанций живых полей.

3. Гимны, призывания, шаманские эпосы – «Домог», «Соло», обрядовые призывания «Дурдалга» с их традиционными требованиями к исполнению – классифицированы по их назначениям и направлениям, с привязкой их к геопространству, т.е. среде обитания родов и племен.

4. Обрядовые призывания «Дурдалга» даны с максимальной привязкой к литературному языку бурят, для правильного восприятия шаманской поэзии как одного из памятников духовной культуры бурят-монголов прошлых эпох. Дан перечень мифов и мифологического пространства земли «Ара монгол дайда» Байкальского региона.

При этом если рассматривать устное творчество в шаманизме как систему связи с кодированными словесными входами, то эта система имеет свои подсистемные формы содержательности текстов в самом мифологическом духовном пространстве. Они взаимосвязаны в иерархической последовательности с установившимися канонами, с обязательным наличием комплекса атрибутов одушевленных и имеющих свои торсионные поля дуальности, играющих роль собственных мифов шамана для его выхода на связь в тонком мире для творческого акта, называемого «культом».

Описание всего мифологического пространства, персональных призывов в пантеоне божеств, охват их в пределах четырех племен Байкальского региона составляют весьма сложный и трудоемкий процесс. В этой книге нами представлен свод ограниченного числа описаний обрядовых текстов. При этом необходимо помнить, что обрядовые призывания и формы исполнения лечебных обрядов в большинстве табуированы, за исключением некоторых. Табуированная часть осваивается шаманами различными формами: в основном обрядовыми способами, медитацией, вхождением в экстаз, в другое измерение – способом «Хуур абалга» или путем вселения духов наставников и онгонов.

Передача из уст в уста от учителя ученику осуществляется формой посвящения, после чего ученик получает возможность посещения иных миров в состоянии абсолютного покоя: а) сна; б) отторжения души в область астрала и получения наказов в коридорах «Неба-обучателя» медитационным путем.

В настоящей книге выражаю огромную благодарность своему коллеге Цырен-Содному Заарину – редактору журнала-вестника «Под вечным синим небом». Им проделана огромная работа по составлению правильной номинации мифологического пространства Байкальского региона – «Ара монгол дайда», а также по освещению исторических реалий прошлого, восстановлению славных имен шаманов прошлого, преданных забвению, освещению традиционных форм верования, некоторые из них мы предлагаем в издании со ссылкой на автора.

Данная публикация поможет многим адептам шаманской традиции, а также пожилым продолжателям шаманских родов, которые, в тоталитарное время подвергаясь преследованиям, позабыли слова гимнов, призываний, соло-дуудалга, домог-түүхэ дурдалга, бөөгэй дурдалга-дуудалга, обрядовые призывания.

Эта публикация поможет также молодым священнослужителям, шаманам, удаганам, а также всем тем, кто имеет генетическую принадлежность (удха) к шаманскому сословию, в правильной ориентации и формировании собственного мировоззрения. Поэтому прошу без надобности их вслух не оглашать лицам, не имеющим «удха», и не посвященным в шаманы запрещается использование этих знаний на практике.

В этой книге остались неосвященными пространства и религиозные традиции моей прародины, Верхоленья, а также Верхней Куды, Хурайя, Ходоринской земли, Священной земли острова Ольхон и Приольхонья, Зуун-Ходори-Кабанско-Прибайкальских просторов и, наконец, исторической обетованной земли Бурто-Чино, Баргунинской долины, моей малой родины – тоонто.

Четвертая в данной тематике книга находится в стадии написания. В ней будет представлен материал по генеалогической карте родов племени Эхирит; нравы, традиции и обрядовые призывания и их каноны, культы онгонов и собственных мифов и местных духов древней земли Баргуджин-Токум. Книга будет издана как итог систематизации всего материала.



## ВМЕСТО ВВЕДЕНИЯ

В мире сегодняшнего дня, когда изменения в обществе, государстве, в этносе идут интенсивными темпами, существует опасность в глобализации духовных ценностей путем сокращения и ликвидации национальных и традиционных устоев религиозных традиций, при условиях монополии власти. Все это вызывает у людей определенный страх перед угрозой потери своей идентичности. В связи с этим становится архиважным сохранение своих традиционных форм жизнедеятельности, вероисповедания, обычаев, ритуальных, религиозных обрядовых форм, необходим правильный культурологический подход для решения данной проблематики и сохранения личной и общественной кармы.

Глобальная форма мировосприятия так или иначе имеет обобщенную структуру общих понятий и трактатов, которые изучены учеными и приняты за основу методом систематизации и являются основными средствами интеграции человечества в природной среде.

Средства интеграции являются регулятором взаимных кросс-культурных проникновений, преемственности технологий, элитных ценностей, которые в каждом индивидуальном случае имеют следы, присущие только определенному роду, племени, этносу и государству. Тем самым они несут следы принадлежности определенному лицу, родившемуся в пределах конкретного сознания.

Мировоззрение конкретного сознания формируется и адаптируется с самого начала своего появления, имея индивидуальность, представляет довольно гибкую и весьма подвижную форму. Формирование его в традиционном обществе, этнической культуре происходит, охватывая сакральную и материально-физическую, т.е. бытовую, стороны. Обе формы взаимопроницаемы в своем развитии и неразделимы. На пути обобщенного развития монголоязычных народов под знаменем Великой державы миропонимание становится более централизованным, узаконенным и традиционным. Это касается особенностей в ритуальных частях и формах религиозного сознания.

На пути глобализации ритуальных форм, традиций, обычаев встречались немалые сложности, которые дожили до наших дней. Тем не менее при глобализации должны быть сохранены основы истоков происхождения индивида, этноса, его родошленинная при-

надлежность. Как в сакральной (тотемное отличие), так и в обыденно-бытовой среде – жизни в определенном пространстве с присутствием ему менталитетом. В то же время на сегодня этот фактор должен иметь цивилизованный культурологический подход к обобщению культурных национальных ценностей – стремлению к общебурятской традиционной культуре и к глобальному восприятию – вселенной как единого общемонгольского духовного пространства, которому присуща космологическая ориентированность.

Еще С. Лурье писал о том, что традиционное общество «имеет реальные и символические события прошлого, порядок и образы которого являются ядром коллективной идентичности (традиционного общества), определением меры и природы его социальных и культурных изменений» [49, с. 112].

Представление о мире, галактике и принципах существования солнечной системы, о многомерности пространства и местонахождения этноса в этом пространстве является исходной точкой формирования его традиционной культуры, играющей большую роль наряду с социальным фактором в адаптации представителя этноса в природной среде.

Культуру монголоязычных народов, в частности бурят, мы всегда считали преемственной из поколения в поколение. Миропонимание их складывалось в эпоху господства мифопоэтического мышления и с тех пор постоянно претерпевало определенные эволюционные процессы в связи с развитием этнических обществ, родов и племен. В связи с этим элитная основа мировосприятия – мировоззрения впитывала в себя разрозненные коррективы и изменения, становилась традиционной формой культуры, являясь основным фактором интеграции общества – этноса, в определенном геополитическом пространстве, способствовавшем формированию определенного менталитета родов и племен в присущей природной среде.

Как правило, определенному геополитическому пространству присущи индивидуальные дополнительные формы ритуалов и обычаев, которые в дальнейшем переходят в разряд индивидуальных.

До вхождения Байкальского региона в состав Монгольской империи населяющий его народ назывался лесными монголами – *баргутами*. На сегодня абсолютно конкретного утверждения, что

*байегуты* являются предками *баргутов*, пока нет. По преданиям и по предположениям некоторых ученых-лингвистов, существует версия варианта интерпретации – китайское произношение слова «*баргут*» в прямом переводе произносится с мягким созвучием – *байегут*. Эта версия скорее будет считаться верной, ибо все исторические первоисточники по евразийскому пространству написаны и фиксированы на китайском языке.

«Традиционное мировоззрение – основной девиз – нашего великого правителя Чингисхана нужно воспринимать как продукт освоения мира в сознании социального коллектива. Безусловно, общность монгольских народов, куда включаются буряты, подтверждается всеми сторонами жизнедеятельности. Мифологическая система у монгольских народов едина, различия (областные, племенные, национальные) незначительны» [49, с.108].

Последние четко характеризуют индивидуальные критерии каждого народа, рода, племени. Поэтому здесь каждый народ как этническая общность по-своему неповторим. Миропонимание, традиции, быт, история, героика несут черты самобытности. Созданный ими язык с присущим ему диалектом, фольклор, эпосы, улигеры, шаманские песнопения, кодовые призывания дополняют и обогащают сокровищницу мировой истории и культуры.

Вышесказанное характеризует и определяет место шаманской философии, шаманской культуры бурят-монголов в мировой истории шаманизма. Шаманская культура характеризуется неисчерпаемостью, особой стилистикой, многоликостью в пантеоне божеств и особой формой трансформирования на основе синтеза и отбора устоявших самобытных ценностей различных эпох и народностей, перешедших в разряд традиционных. Вот этим и отличается шаманизм бурят-монголов. *Бурят-монголы* (исконное название бурят во всемонгольском духовном пространстве) впитали в себя отпечатки влияния культуры со времен еще тюркского каганата, особый колорит внесен с периода властвования уйгурского каганата, наиболее отличавшегося высоким уровнем развития культуры, письменностью, характеризующей высокую грамотность этноса того времени. Впоследствии это было перенято степными монголами, хотя и в относительно более поздний период.

Покорение территорий Байкальского региона монгольскими племенами под предводительством Хорчи знаменательно влиянием и проникновением в шаманскую культуру баргутов-бурят.

Появились более усовершенствованные формы обрядовых церемоний – «культ кузнецов» (монгол-дарханов), в частности белых кузнецов, а также «культ природы», унаследованный от монгольского племени *мужуней*, которые проповедовали шаманизм «бөө» в древнетибетской религии «Бон», трансформированный с начала IV в. Налицо факт взаимовторжения культовых церемоний, которые несут основополагающий остов происхождения.

Как утверждает Т.М. Михайлов, «... в жизни народа Центральной Азии налицо случаи вторжения иноэтнических религиозных и идеологических систем, например, индуизма, нисторианства, ислама, буддизма и православия, последние из которых вытесняли традиционный устоявшийся шаманизм».

«Шаманизм – продукт человеческого сознания и психологии. Но человек никогда не существовал вне коллектива, социума – семьи, рода, племени и, наконец, государства, и поэтому он создан коллективным разумом» [49, с. 108].

«В социально-этническом плане шаманизм имеет свои масштабы и подразделяется:

- на семейно-родовые;
- территориальные, племенные;
- этнические объединения (в геополитическом пространстве глобальные, охватывающие группы родственных народов).

К глобальному типу относят шаманизм тюрко-монгольских народов, занимающих огромный ареал Азиатского континента. По мнению Д. Банзарова, Л.П. Потапова, Ч. Далая, в эпоху политического господства тюрков в Центральной Азии и начала подъема монголов (киданей), т.е. в V-IX вв., «шаманизм представлял уже высокоразвитую систему религии и приобрел тот классический вид, который дошел до этнографической современности» [49, ст. 108. Михайлов Т.М.].

В шаманских преданиях «из уст в уста» больше внимания уделялось истокам происхождения некоторых шаманских *удха* «белых кузнецов» и «нэрьер», которые восходят к индоиранским верованиям. Культ бога, творца-громовержца, – «Аянга Буумал Бурхан» – тэнгэрийин сахилгаата Бурхан, спускающегося на землю в образе шаровой молнии, упоминается во многих шаманских призываниях, адресованных небесным покровителям, служит подтверждением сего.

Вся корневая система шаманского удха в некоторых булагатских родах крепко переплетена с удха «хурдудских шаманов – братьев Дайбагаровых: Тангарана, Улаазара, Бахуная, сына Тангарана Бальхая, Бугдаана, которые стали покровителями и заянами не только булагатов, но и девяти ветвей «хонгодоров» и пяти ветвей шошологов. Удха братьев Дайбагаровых берет начало от «һухэ ноён-тэнгэрина», небесного покровителя – «господина Топор», в свое время они разделились на 25 «черных» и «белых» хурдудов, наиболее широко распространившихся в западной части Байкальского региона, ведущих свое происхождение от тюркских родов – потомков легендарных динлинов. Они покровительствуют племенам булагатов, хонгодоров, шошологов, родам сэгэнудов, икинатов, сальжутов, сайгутов, соетов, бурутов, для которых они, становясь территориальными заянами, переходили в разряд хозяев долин и краев.

О преемственности некоторых «удха» – шаманских истоков и их принадлежности ведической форме языческой веры – указывается в трудах известного ученого Бурятии, профессора Д.С. Дугарова «Истоки белого шаманства» [М.: Наука, 1991. С. 298].

«Монголоязычные племена еще до прихода в Предбайкалье могли включать в свой состав тюркские роды, вместе с этим дополнить пантеон божеств – Богом Айа с его помощником «Топор-господином». А в X в., проникнув на территорию Предбайкалья, они ассимилируют с местным населением, в том числе с частью курькан. Возникшее в результате такого смешения племенное объединение «хори» (хори-туматы) в X-XIII вв., а позднее эхириты и булагаты придерживаются как «черной» веры – «харын шажан», так и культа Айа. Именно в этот период оформляется деление на черное и белое шаманство» [49, ст. 138. 1996. А.А. Бадмаев].

В этой части я как потомственный носитель удха – шаманов-кузнецов категорически не согласен с утверждениями, что шаманы делятся на «черных» и «белых». Деления на такие сообщества или категории никогда не было.

А. Бадмаев со ссылкой на Д.С. Дугарова утверждает: «хариин шажан» или «черная вера» [49, с. 138]. Тут в прямом смысле говорится, что «удха-хариин», или «хариин шажан», означает «чужеродная вера». В частности, хурдуды были чужеродными и пришлыми по отношению к эхиритам, булагатам, хори и хонгодорам. Обладая ведическим волшебством, гипнозом, они вышли на пе-

редний план, став впоследствии «найжа» и заянами родов и племен. Поскольку шаманы обязаны чтить небожителей (небесных духов) – прародителей монголов как суперэтнуса и поклоняться всем 99 тенгриям – покровителям шаманского наследия, которые делятся на западных (светлая сторона) и восточных (темная сторона), они тесно связаны по закону кармы. А что касается ремесленного кузнечного наследия, то они четко подразделяются на белых и черных. «Белые кузнецы» (Божинтойн юхэн дархад) – потомки Дархан сагаан Тэнгэри – Божинтоя, сына Сахилгаан Сагаан Тэнгэрина – западного небожителя. Черные «Хожиройн Долоон дархад», прародителями которых является Хожир-дархан, сын Маха Гал тэнгэри. Семи кузнецам покровительствуют семь тэнгэри «Хожирайн долоон тэнгэри», от Восточных тенгриев.

Форма поклонения и подачи «культа кузнецов белых» и «культа кузнецов черных» соответствует одним и тем же канонам во всемонгольском пространстве и обряды относятся к разряду традиционных ремесленных церемоний, на которых мы остановимся ниже.

Переходя в разряд традиционной, все разновидности верований независимо от истоков и обрядовых церемоний со своей собственной ритуализацией, заимствованной из других культур, включаясь в общий комплекс элементов древних верований, представляют собой инновационный процесс для данной этнической культуры, а не культуры этноса. Тем самым, включаясь в основной фонд этнической традиции, они проходят успешную адаптацию во внешней среде со своей удивительной пластичностью. Этническую культуру рассматривают как социальный организм в самой культуре этноса.

Этот факт отличает бурятский шаманизм особой гранью, национальным колоритом, особой сакральностью природной среды, обособленностью геополитической зоны, своеобразной мифологией. В этом и есть своеобразие бурятской религиозной традиции, где были распространены различные религии, тюрко-монгольский шаманизм, включая древние религиозные верования, буддизм и христианство.

## ЧЕЛОВЕК В ПРОСТРАНСТВЕ И ВО ВРЕМЕНИ

Человек – уникальное творение Вселенной, он загадка и неповторим. Все во Вселенной – звезды, планеты и люди – состоит из одних и тех же химических элементов, и человек – одна из многих форм на Земле. Ни наука, ни философия, ни религия не могут в полной мере выявить тайну человека.

По шаманским преданиям, человек прежде всего природное, разумное существо, которое обладает пластичностью, несет на себе следы биогенетической и культурной эволюции и неразрывно связано с пространством и временем.

Во Вселенной – в мире тонком и в мире материальном – все создано по принципам космического разума, по законам и программам перехода одного единства к другому – человек подобен Богу. Это универсальное существо, в котором заложено богом триединство в одном.

И физическое состояние человека, и цикл развития бытия зависят от того, в какой гармоничной форме оказываются поле и тело по отношению к духу. Каково состояние взаимного перехода из одного в другое, какова скорость перехода, что определяет форму бытия и здоровья вещества – тела. Вот этой самой формой своего развития человек повторяет цикл развития Вселенной. Давайте вспомним схему из книг 1 и 2:

Дух мысли – Действия человека – Карма человека.

Каждый человек имеет свою карму – отрицательную и положительную, которая сложилась в результате нравственных и аморальных деяний его предков в 9 поколениях, как наследуемую и карму собственную – нажитую.

Карма является законом эволюции для человека, независимо от того, состоит он из тонкой или плотной материи. Материя находится в постоянном движении и поэтому человеческое сознание, воплощенное в материи, не может подчиняться этому закону. Любое изменение в человеческом сознании, каждое желание, деятельность или мысль сопровождаются электромагнитными колебаниями. Это постоянное соотношение между сознанием и материей, между жизнью и формой, в которой оно воплощается.

*Все эти изменения подчиняются закону бинарности – действию и противодействию, причине и следствию.*

Отсюда идут постоянные предупреждения о том, что все идущее против жизни праведной является причиной страдания человека. Закон взаимодействия, однако, не гласит, что человек неизбежно пожнет все, что посеял, иными словами, пожнет везде, где бы ни послужил причиной какого-либо явления! Предпринимая какое бы то ни было начинание, человек всегда располагает лишь одним – свободой принятия решения в отношении того, в каком именно направлении должна устремиться пронизывающая его Вселенская сила. За последствия, возникающие в результате воздействия этой силы в желаемом направлении, неизбежно придется отвечать ему.

Как видим, нас никто не наказывает. Все свои проблемы, все житейские неурядицы мы создаем себе сами, добровольно, с благими, как нам кажется, намерениями.

Запомните! Создающий форму связан со своими собственными деяниями, даже если приписывает их другим!

Итак, как здесь и сейчас некто принимает решение причинить зло другому человеку, будь то в помыслах, высказанных словах или деяниях, то тем самым он «привносит в мир» нечто. Как подействует оно на того, к кому относится, зависит исключительно от свойства души последнего. Оно может причинить ему большой или меньший ущерб, быть может, совсем не в той области, которую имел ввиду замысливший зло, а может и не причинить вообще никакого ущерба, ибо реакцию объекта злого устремления определяет состояние его души и лишь оно одно. Иными словами – никто не беззащитен перед лицом подобных явлений.

Иначе обстоит дело с тем, что решения и воля послужили причиной этого движения, то есть с тем, кто его породил. Порожденное человеком, это движение остается связанным с ним, возвращаясь к нему после более или менее продолжительных странствий во Вселенной, и усиленное впоследствии, притяжением родственного.

При этом закон взаимодействия проявляется в том, что порожденное, блуждая во Вселенной, притягивает к себе подобное или само притягивается к ним. Все антиобщественные отрицательные действия человека приводят в гнев духов-покровителей и созидателей, и возвращается к человеку помыслившему плохое в виде отложений отрицательных пластов на его же карму. Отри-



цательные действия человека ведут к накоплению отрицательных пластов кармы, вызывающей смерть «духа мысли».

Кроме этого, психофизические особенности каждого человека связаны с 12 зодиакальными созвездиями, фазами Луны и годом его рождения по восточному гороскопу на момент его рождения.

И по шаманским преданиям, лимитированная продолжительность жизни каждого человека на земле циклична, и при преобладании запасов положительной кармы равен 72 (семидесяти двум) годам и каждый цикл его жизни равен 12 (двенадцати) годам по лунному летоисчислению. Иначе говоря, лимитированная продолжительность равна 72 (семидесяти двум) годам, которая в свою очередь делится на три периода жизни продолжительностью каждый в 24 (двадцать четыре) года по два цикла в каждом по 12 (двенадцать) лунных лет. А каждые циклы делятся на два этапа жизни по 6 (шесть) лет.

В дальнейшем будем рассматривать три периода жизни и назовем их первым, вторым и третьим зодиакальным и сакральным кругом жизни по два цикла в каждом. Подчинены закону бинарности (+) плюс и (-) минус как благодатная и неблагоприятная стороны, повторяя циклы вечного движения.

От точного числа, месяца и года рождения с указанием «мэнгэ», «суудал», «жэл» по Литэ (лунному календарю) начинается летоисчисление социальной единицы общества – человека.

Первый период делится на два цикла по 12 (двенадцать) лет и заканчивается в 24 (двадцать четыре) года полным взрослением. За этот промежуток времени в 2 (два) цикла в четыре этапа человек полностью завершает свое духовное и физическое развитие и готов к созданию брачных уз (семьи – ячейки общества).

# Графические выражения жизненного лимита в трех периодах

## 1 зодиакально - сакральный круг

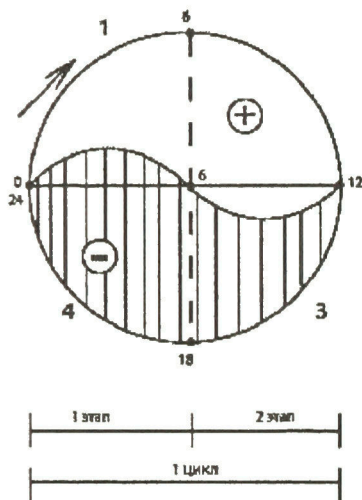
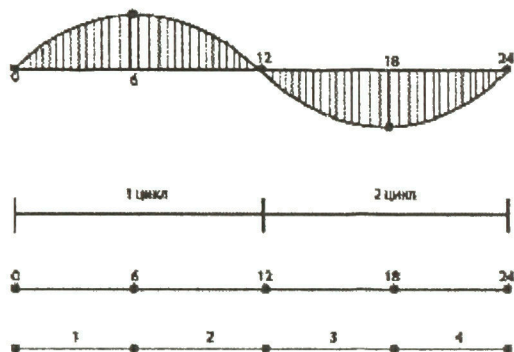

## 2 зодиакально - сакральный круг

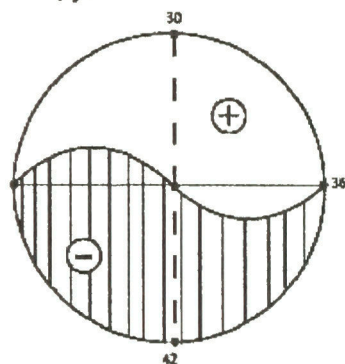
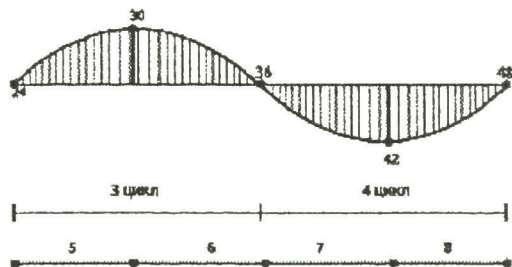

## 3 зодиакально - сакральный круг

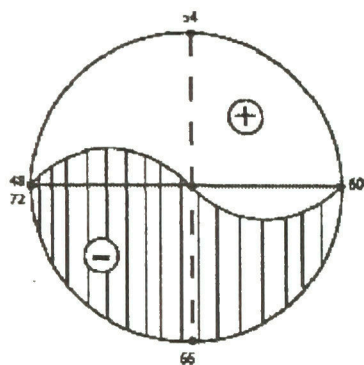
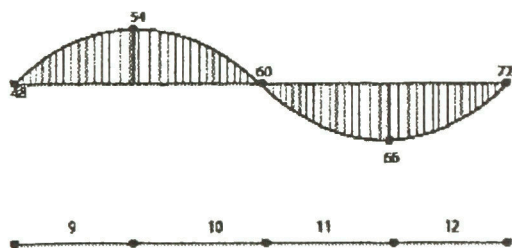

# Диаграмма продолжительности жизни

Рис. 1



Рис. 2



Рис. 3

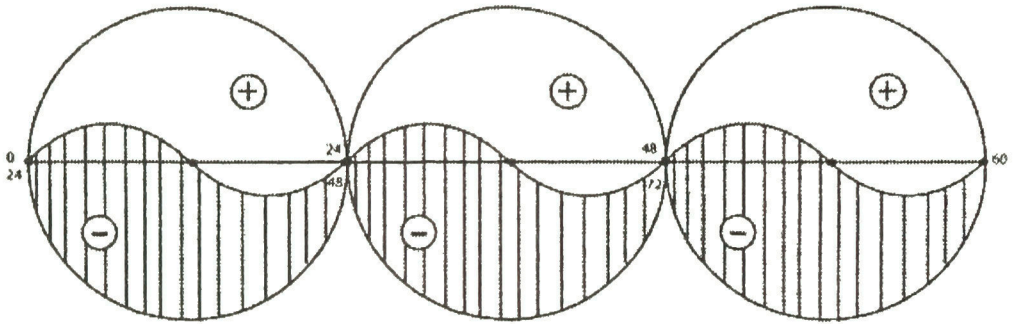

## Схема

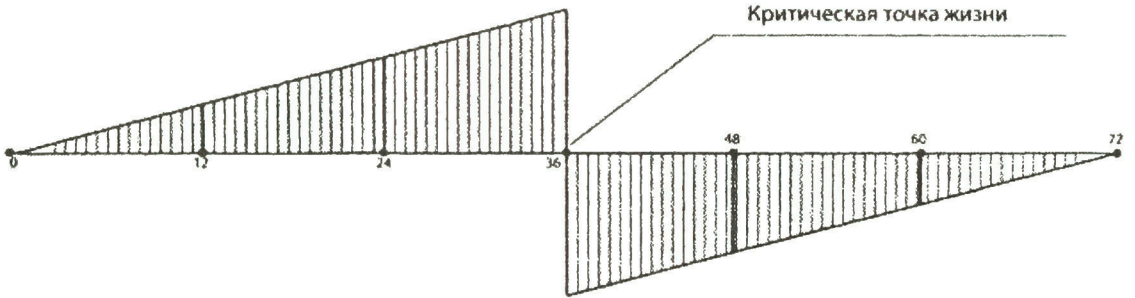
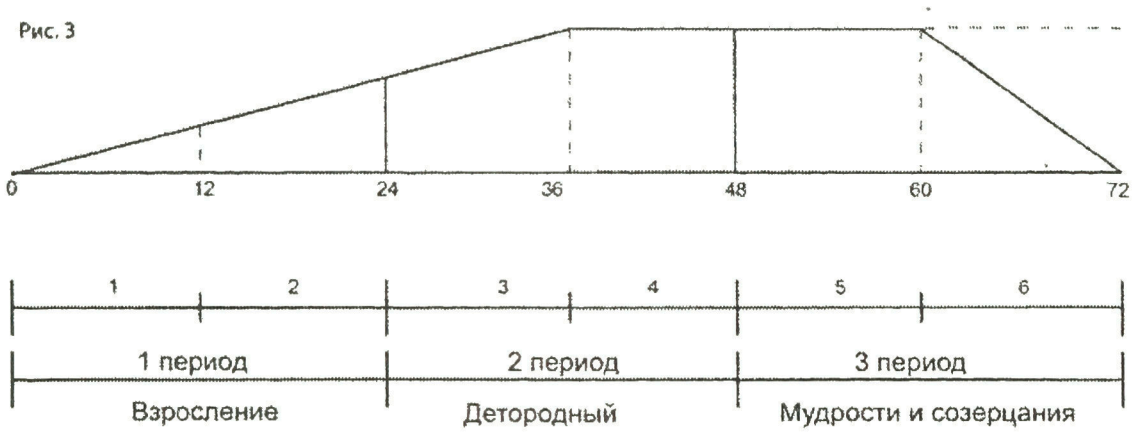
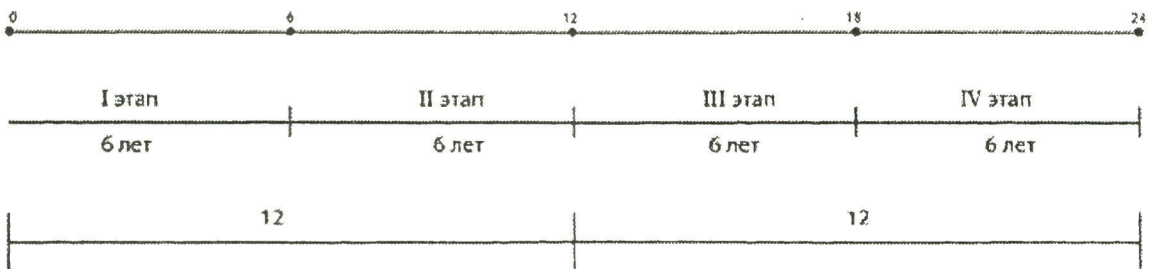

## **Первый зодиакально-сакральный период жизни**

На первом этапе – в первые 6 лет – у ребенка интенсивно развивается новое информационное поле, заменяющее генную память предыдущей жизни, укрепляется и растет физическое тело по наследуемой генной формуле, стабилизируется координация движений, характеризующая скорости переходов из одной формы в другую. Тем не менее энергетическое и мыслящее структурные поля еще слабо развиты на данный период.

На первом этапе он учится говорить, управлять физическим телом и познает окружающий его предметный мир. Следующие 6 лет (от 6 до 12) очень интенсивно развиваются его умственные способности, нарастает информационное и энергетическое поле. В это время человек идет в школу, начинается его учебно-воспитательный период в школьной среде. Умственное и физическое развитие как дома, так в обществе в самый ответственный период формирования человека в основном зависит от его родителей, прародителей, от их умелого подхода к качеству воспитания.

Третий и четвертый этапы первого периода (от 12 до 24 лет) характеризуются следующим: заканчивается обучение в школьной среде, начинается профессиональный учебный промежуток – время выбора жизненного пути. Человек уже обладает достаточно устойчивым энергетическим, широким информационным полем и его физическое тело завершает фазу своего полного развития к концу четвертого этапа. Человек готов к продолжению своего рода и выходит на самостоятельный путь развития. Вот и во Вселенной, совершив определенный путь во времени по круговой орбите, он возвращается на исходную точку – «суудал», где он и объявился. Итак, совершая жизненный путь, он возвращается на исходную точку (рис. 1).

## **Второй зодиакально-сакральный период жизни**

От 24 (двадцати четырех) до 48 (сорока восьми) лет начинается второй виток сакрального круга, который является «детородным» периодом жизни. В этот промежуток продолжается его профессиональное развитие под руководством наставников, начинается время его самовыражения, реализации его способностей и деловых качеств в первой половине третьего цикла от 24 до 30 лет.

## СОДЕРЖАНИЕ

ПРЕДИСЛОВИЕ .....	7
ВМЕСТО ВВЕДЕНИЯ .....	10
ЧЕЛОВЕК В ПРОСТРАНСТВЕ И ВО ВРЕМЕНИ .....	14
СОЦИАЛИЗАЦИЯ ЛИЧНОСТИ .....	24
РЕЛИГИОЗНЫЕ ОБРЯДОВЫЕ ДЕЙСТВИЯ И ИХ КЛАССИФИКАЦИЯ .....	26
МИФЫ О БОЖЕСТВАХ И СЛОВЕ КАК НАЧАЛ ЗНАНИЙ .....	32
МИФ О ЗЕМЛЕ КАК ЖИВОМ РАЗУМНОМ СУЩЕСТВЕ .....	35
ИЗМЕНЕННОЕ СОСТОЯНИЕ СОЗНАНИЯ ШАМАНА .....	45
КЛАССИЧЕСКИЙ ШАМАНИЗМ НА ЗЕМЛЕ БАНКАЛА .....	50
ИСТОКИ ШАМАНСКИХ КОРНЕЙ УДХА .....	55
РЕЛИГИОЗНЫЕ ОБРЯДОВЫЕ ДЕЙСТВИЯ И ИХ КЛАССИФИКАЦИЯ .....	59
ТРЕБОВАНИЯ К ПРЕБЫВАНИЮ НА СВЯТЫХ МЕСТАХ И ПРИ ИСПОЛНЕНИИ ОБРЯДОВ [47, 2002 г., с. 59] .....	63
ЛУННЫЙ КАЛЕНДАРЬ [47, с. 3, 4, 5] 1900-2007 .....	64
ШАМАНИСТИЧЕСКОЕ КОЛЫСО ДРЕВНЯЯ КАРТА РАЗУМА [47, с. 56, 2002 г.] .....	66
ОБОО-ТАЙЛГАНЫ С ЖЕРТВОПРИНОШЕНИЯМИ [47, 2002 г.] .....	67
ПОКЛОНЕНИЕ ПОДВОДНЫМ СКАЛАМ [37] «Культ природы Ухан ханин гайлга» .....	69
КУЛЬТ ПРИРОДЫ: КОЛЛЕКТИВНЫЕ ПОКЛОНЕНИЯ ЗАПАДНЫМ ХАНАМ [52] .....	72
ХОЗЯЕВА ВЕСЕННЕГО КОЛЛЕКТИВНОГО ТАЙЛГАНА, ПОСВЯЩЕННОГО ПЕРИОДУ ОБРЕЗАНИЯ ГРИВ И ОТКРЫТИЮ НЕБЕСНЫХ ВРАГ [53] .....	73
БАРУУНИ ХАНИН ЖОООШОД [56] .....	75
ЗЭРЛИГ НОЁДОЙ ТАЙЛГАН ТАЙЛАН ПОКРОВА [53] .....	77
БӨӨГЭЙ УХАН УГААЛ [52] .....	80
ОБОБЩЕННОЕ ПРИГЛАШЕНИЕ СВЯТЫХ НА ПРЕСТОЛ ПОДНОШЕНИЙ [52]. На тайлганах, тахилах угощают формой «Саси» (в два цикла)	80
ОДУХОТВОРЕНИЕ АТРИЬУТИКИ: [52] .....	81
КУЛЬТ БЕЛЫХ КУЗНЕЦОВ ПРЕДСТАВИТЕЛИ ЗАПАДНЫХ ГЭНГЭРИ. БОЖИНГОЙН ЮНЭН ДАРХАД! [52] .....	82
ЛЕЧЕБНЫЕ ОБРЯДЫ, ПРИМЕНЯЕМЫЕ ШАМАНАМИ КУЗНЕЦАМИ [52] <i>Формой «Ухан тарим!»</i> .....	85
РЕМЕСЛЕННЫЙ КУЛЬТ, ЛЕЧЕБНЫЕ ОБРЯДЫ «ТҮМЭР ТАРИМ» [52] <i>Фор-</i> <i>мой «Загал»</i> .....	86
ЛЕЧЕБНЫЙ ОБРЯД «ЗАХАЛ» «ТОҮОН ТАРИМ» [52] .....	86
ВЕРБАЛЬНЫЙ ОБРЯД «ДАРХАН ОНГОН ХАЛХАБША» [38] .....	87
ОДИН ИЗ НАИБОЛЕЕ ЧАСТО ПРИМЕНЯЕМЫХ ЗАКЛИНАНИЙ В УПРО-ЩЕННОЙ ФОРМЕ НА ПРЕДМЕТ ОЧИЩЕНИЯ АУРЫ И ИЗЛЕЧЕНИЯ ДУ-ШЕВНОЙ ТРАВМЫ [52] .....	88
ОДИН ИЗ ВАРИАНТОВ ВСТУПИТЕЛЬНЫХ НАЧАЛ ПРИ ОБРЯДАХ «ТАЙЛ-ГАН-ТАХИЛГАЛ» [52] .....	90
КУЛЬТ ЦАРЕЙ: ПОКРОВИТЕЛИ ЗЕМЛИ ПРЕДКОВ «АРА НЮТАГАЙМНИ ДУРДАЛГА ЗҮЛХЭЙН НОЁД!» [52] .....	92
«КУЛЬТ МЕСТНЫХ НОЁНОВ» ИЕРАРХИЧЕСКИЙ ПАНТЕОН, «АЛБАТА НОЁД АБЗАЙШУУЛ» ПОКРОВИТЕЛИ ВЛАСТЬ ИМУЩИХ В ПЛЕМЕНИ ЭХИРИТ [52]	93

КУЛЬТ ЗЕМЛИ: ШОНО СОЛОТОНОЙ ТӨӨДЭЙ-ЗҮЛХЭЙН ЕХЭ ТӨӨДЭЙ! [52]	94
РОДА «СЭГЭЭНУТ И ХАЙТАЛ» [53] .....	96
ГАЛ ТАЙЛГА! (ИНДИВИДУАЛЬНО-ЧАСТНЫЙ ТАЙЛГАН) [38][53] .....	98
Освящение домашнего очага – «Культ огня»	
Вариант тайлгана с жертвоприношением .....	101
КУЛЬТ ЗЕМЛИ ГУРБАН ГОЛОЙ ДҮРБЭН ГОРХОНОЙ ЭЗЭД – «ТҮРГЭШҮҮЛ» [38] .....	104
КУЛЬТ ЗЕМЛИ – ДАЙДЫН ЭЗЭД [38]. ТАРАСЫН ЕХЭШҮҮЛ ПОКРОВИТЕЛИ ИДИНСКОЙ ДОЛИНЫ (Боханский район) .....	107
Идэйн голой эзэд – покровители Идинской долины .....	108
БУЯАШХИИН БАСАГАД – ЭГЭШЭНҮҮД [38]. Пять женских персон: покровители – заяны готольских родов под эгидой «Сестры» .....	109
КУЛЬТ ЗЕМЛИ [38] .....	110
САГААН НУУРАЙ ТӨӨДЭЙ – ПОКРОВИТЕЛЬНИЦА (ЗАЯАН) В ОБУСИНСКОЙ ДОЛИНЕ И ОНГОН В РОДУ «ОНГОЙ» [38] .....	111
БАРШУУДХЫН БАСАГАН ДҮҮХЭЙ [53] .....	112
«СУУТА МАНХАР ЗААРИН» «МОРИНОЙ ЭЗЭН» [54] .....	115
«Покровители Унгинской долины» .....	117
ЗАЯНЫ УНГИНСКОЙ ДОЛИНЫ – БАЛАГАНСКИЕ БАБУШКИ [38] .....	118
АБЗАЙН БАСАГАН НУМЭ – ЕХЭ ТӨӨДЭЙ (БҮДҮҮН ТӨӨДЭЙ) [38] .....	120
ТОЛЁОН ТӨӨДЭЙ [38]. НАИБОЛЕЕ ПОЧИТАЕМЫЕ РОДОВЫЕ БАБУШКИ, ПРИЗЫВАЕМЫЕ В ПЕРСОНАЛЬНЫХ ОБРЯДАХ «ХЭРЭГ» «ЗАНХАЛ» .....	121
СОМ САГААН – ГҮЙДЭГ НОЁН [37] .....	123
ОТОГИ ТАЙЛГАН [38] .....	123
ТАРЯНИ ТАЙЛГА: [38] .....	124
ОБРЯД ПОКЛОНЕНИЯ «ЛУСУУН ХАНУ» [54] .....	126
КУЛЬТ ЧЕРНЫХ КУЗНЕЦОВ – [54] ХОЖИРОЙН ДОЛООН ХАРА ДАРХАД ....	128
КУЛЬТ «ВЕРБАЛЬНЫЙ» – ОЖИВЛЕНИЕ АТРИБУТИКИ [54] .....	131
ПОРЯДОК ПРИЗЫВАНИЯ ПРИ ПОСВЯЩЕНИИ В ШАМАНЫ [54] .....	136
Порядок призывания .....	137
Приглашают покровителей племени Хори (хун шубуун гарбалгай)	143
Приглашают покровителей племени Хонгоодор (хоёр юэн хонгоодор, хоёр табан шошоолог) .....	144
Приглашают покровителей племени Булагат .....	144
Приглашают покровителей племени Эхирит .....	144
ЗЕМНЫЕ ПОКРОВИТЕЛИ И ОНГОНЫ [54] [55] ЗАЯНЫ: КУДИНСКОЙ, МУРИНСКОЙ, ИДИНСКОЙ ДОЛИН .....	147
БААХАЙН УБГЭШИ ДУРДАЛГА [41] .....	152
ОБРАЩЕНИЕ К ПРЕДКАМ БАХАЙЦЕВ [41] .....	154
МОНГОЛ ЭДЕЭЛЛЭХЭ ДУРДАЛГА ОБРАЩЕНИЕ К МОНГОЛУ [БУРХАНУ]	156
ҺАХЮУҺА УГААХЫН ДУРДАЛГА [41] .....	157
ЗАКЛИНАНИЕ ХРАНИТЕЛЯ .....	158
ҮХИБҮҮ ХУРЫЛХЫН ДУРДАЛГА [41] .....	160
ПРИЗЫВАНИЕ [ДУШИ] РЕБЕНКА .....	160
СВЯТЫЕ МЕСТА И ГОРЫ [48, с. 22, 23. 2007 г.] .....	161
Республика Бурятия .....	162
Агинский Бурятский автономный округ .....	165
Иркутская область .....	168

Читинская область .....	169
БУРЯТСКИЕ ШАМАНЫ XX В. [48, с. 22-34, 2007 г.] .....	170
РЕСПУБЛИКА БУРЯТИЯ .....	170
ЧИТИНСКАЯ ОБЛАСТЬ .....	178
ИРКУТСКАЯ ОБЛАСТЬ .....	178
АГИНСКИЙ БУРЯТСКИЙ АВТОНОМНЫЙ ОКРУГ .....	182
КОММЕНТАРИИ [42, с. 267-270] .....	184
ПОСЛЕСЛОВИЕ .....	192
МЕСТНАЯ ОБЩЕСТВЕННАЯ РЕЛИГИОЗНАЯ ОРГАНИЗАЦИЯ ШАМАНОВ «БӨӨ-ДАРХАН» ПРИ АССОЦИАЦИИ «БӨӨ-МҮРГЭЛ» .....	199
ЛИТЕРАТУРА .....	201
СПИСОК ИНФОРМАНТОВ .....	204